

# Mercedes-Benz



## O500RSD 2441/30

### Motor

Modelo	MB OM 457 LA. V/25-02
Tipo	6 cilindros, verticales en línea, con turbo-intercooler
Cilindrada (cm <sup>3</sup> )	11.967
Potencia máxima, conforme (ISO 1585)	300 kW (410 cv) @ 2.000 / min
Par motor máximo, conforme (ISO 1585)	1.900 Nm (194 mkgf) @ 1.100 / min
Consumo específico	184 g / kWh @ 1.100 / min

### Transmisión

Caja de cambios	MB GO 240-8
Marchas	8 (mecánica automatizada)
Relación 1era/Última/Reversa	6,571/0,633/6,173

### Ejes

Eje delantero	MB VO 4/40 DCL - 7,1
1 <sup>er</sup> Eje trasero	MB HO 4 / 09 DL - 11,5
2 <sup>do</sup> Eje trasero	ZF RL 75 EC ERA - 6,0 (opc. direccional)
Relación del eje trasero	i=3,909

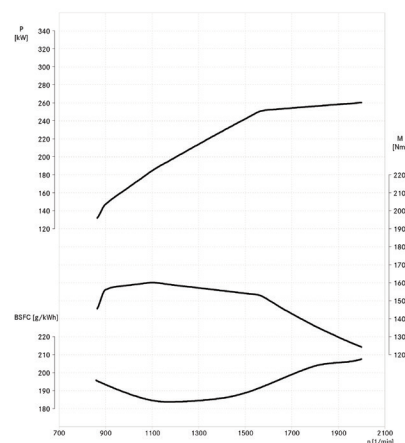

## Desempeño de Vehículo

Velocidad máxima - Km / h	100 limitado electrónicamente
Capacidad máxima en pendientes con 24.000 kg (%)	23.4

## Chasis

Bastidor - Tipo	Bastidor constituido de cinco módulos:
Módulo 1: Voladizo Delantero	Construido con perfil de acero estampado "U" 116 x 73 x 6 mm (material: EN 10149-1 1.0984 opcional LNE 50 +Ti) con tubos de acero transversales perfil 80 x 60 x 4,25 mm (material: acero M 22) unidos por soldadura y tornillos.
Módulo 2: Eje Delantero	Construido con perfil de acero estampado "U" 216 x 75 x 6 mm (material: EN 10149-1 1.0984 opcional LNE 50 +Ti) con tubos de acero transversales perfil 100 x 60 x 4,75 mm (material: acero M 22) unidos por soldadura.
Módulo 3: Entre los ejes	Construido con perfil de acero estampado "U" 216 x 75 x 6 mm (material: EN 10149-2 1.0984 opcional LNE 50 +Ti) con refuerzo de placa de acero de 6 mm (material: EN 10149-2 1.0984 opcional LNE 50 +Ti) unidos por soldadura.
Módulo 4: Eje Trasero	Construido con perfil de acero estampado "U" 216 x 75 x 6 mm (material: EN 10149-2 1.0984 opcional LNE 50 +Ti) con tubos de acero transversales perfil 120 x 80 x 4,75 mm (material: acero M 22) unidos por soldadura.
Módulo 5: Situado debajo del motor	Construido con perfil de acero estampado "U" 216 x 75 x 6 mm (material: EN 10149-2 1.0984 opcional LNE 50 +Ti) con travesaño perfil "U" 200 x 63 x 6 mm (material: EN 10149-2 1.0984 opcional LNE 50 +Ti) unidos por tornillos.
Suspensión delantera	Neumática, con 2 fuelles de aire, 1 barra cruzada y 1 válvula de nivelación. Con amortiguadores telescópicos de doble acción y barra estabilizadora
Suspensión trasera	Neumática, con 4 fuelles de aire con batientes auxiliares internos, 2 brazos longitudinales, 2 brazos oblicuos y 2 válvulas reguladoras de nivel. Con 4 amortiguadores telescópicos de doble acción y barra estabilizadora
Llantas delanteras	11.75 x 22.5
Neumáticos delanteros	385/65R 16PR
Llantas 1 <sup>er</sup> eje trasero	8.25 x 22.5
Neumáticos 1 <sup>er</sup> eje trasero	295/80R 16PR
Llantas 2 <sup>do</sup> eje trasero	11.75 x 22.5
Neumáticos 2 <sup>do</sup> eje trasero	385/65R 16PR
Caja de Dirección	ZF 8098
Tanque de combustible (l)	20 (traslado)
Tanque de urea (l)	35

## Sistema Eléctrico

Alternador (V / Ah)	28 / 140
Batería (V / Ah)	2 x 12 / 170
Tensión nominal (V)	24

## Frenos

Freno de servicio	Disco en ruedas delanteras y traseras
Freno de estacionamiento	Cámara de resorte acumulador con accionamiento neumático
Sistemas adicionales	Freno motor con top brake, ABS, ESP, EBS, ASR, Retarder Voith 115

## Peso y Capacidad (kg)

### Vacío sin carrocería, en orden de marcha (1)

Eje delantero (Kg)	636
1 <sup>er</sup> + 2 <sup>do</sup> Ejes traseros (Kg)	6.396
Total (Kg)	7.032
Carga útil: Carrocería + pasajeros (Kg)	16.968

### Pesos Admisibles Técnicamente

Eje delantero (Kg)	7.100
1 <sup>er</sup> Eje trasero (Kg)	11.000
2 <sup>do</sup> Eje trasero (Kg)	6.500
Peso bruto vehicular (PBV) (Kg)	24.000

(1) Chasis optimizado, sin carrocería, sin conductor.

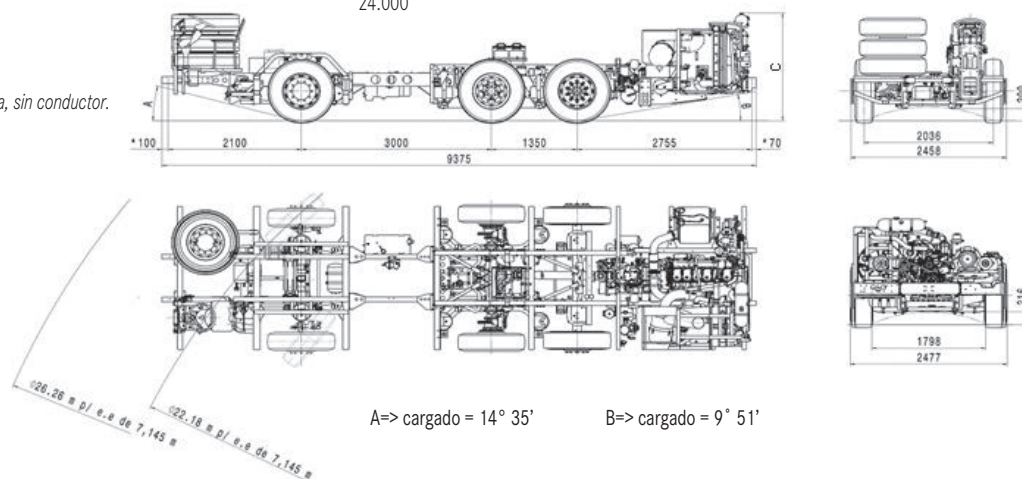

Algunos componentes que se muestran en este folleto son opcionales y sólo pueden obtenerse mediante solicitud especial. Diríjase a su representante Mercedes-Benz. Él tiene la solución específica a sus necesidades de transporte. Con miras al desarrollo tecnológico, Mercedes-Benz Camiones y Buses Argentina S.A.U. se reserva el derecho de alterar las especificaciones y los diseños sin previo aviso. La tecnología de los productos Mercedes-Benz respeta la calidad del medio ambiente. Fotos no contractuales. Fecha de impresión: Febrero 2022.